

12.7sq.ホイールナット専用ソケット (セミロング/ロング)

1/2"sq. WHEEL NUT SOCKET (SEMI-LONG/LONG)



ロング(22mm)
No.B38ZL-22H

対応車種
トヨタランドクルーザー
200系・70系 など



セミロング(19mm)
No.B38ZM-19H

対応車種
GR86、BRZ、VW、
スバル など

セミロング(17mm)
No.B38ZM-17H

対応車種
クラウン・レクサスの
ホイールボルト採用モデル

ボディの大型化に対応。12.7sq.のホイールナット専用ソケットに セミロング(17mm/19mm)、ロング(22mm)を追加!

自動車ボディの大型化に伴い、ホイールナット専用ソケットのラインナップを追加。
作業スペースを確保することでボディやタイヤに干渉することのない安全な作業が行え、
多くの国産車から欧州車までのホイールナット・ホイールボルトの締緩作業に対応します。

ボディと工具とのスペースを確保
安全な整備作業が可能

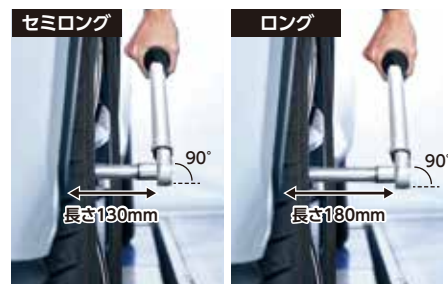

ボディやタイヤとのスペースが確保でき、正しい姿勢で作業が行えます。

ホイールナットを傷つけない
ゴムクッション付き

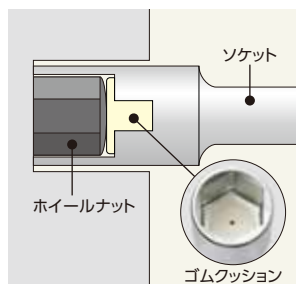

強い力がかかるホイールナットの締緩作業でも、ゴムクッション付きのソケットなら
メッキや塗装を傷つけません。

12.7sq.ホイールナット専用ソケット (セミロング/ロング)

1/2"sq. WHEEL NUT SOCKET (SEMI-LONG/LONG)

No.	S(六角)	D1	D2	H	L	質量(g)	φ	小売参考価格
B38ZM-17H	17	24	22	22	130	260	5	¥ 4,520
B38ZM-19H	19	26	22	24	130	230	5	¥ 4,520
B38ZL-22H	22	29.5	22	27	180	360	5	¥ 5,740

- ・自動車のホイールナットの緩め、締め使用する専用ソケットレンチです。
全長130mm(セミロング)・180mm(ロング)でボディ形状に合わせた専用設計です。
- ・ロングソケットはRV車に最適な長さで、エクステンションバーを使用せず作業が行えます。
- ・トルクレンチと併せて使用することで使いやすさが向上します。
- ・めっきナット・塗装ナットにやさしいゴムクッション付き。



注意
・ホイールナット専用に作られているため、
構造上、耐荷重が低くなっています。

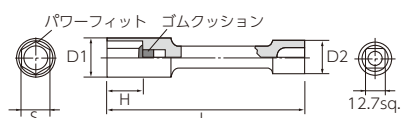

対応車種	セミロングソケット	ロングソケット
	B38ZM-17H : クラウン・レクサスのホイールボルト採用モデル B38ZM-19H : GR86、BRZ、VW、スバル など	B38ZL-22H : トヨタランドクルーザー200系・70系 など

大きなトルクを掛けやすく
固着したホイールナットも緩めやすい

12.7 sq. リペア
補給部品

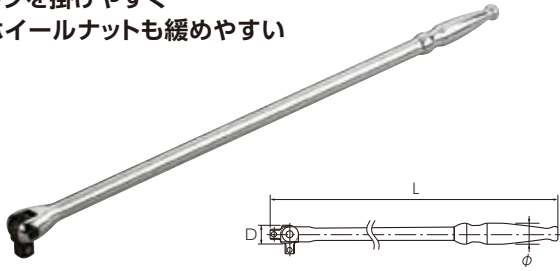

12.7sq. ロングスピナハンドル 1/2"sq. BREAKER BAR (LONG)

No.	D	グリップ径(φ)	L	質量(kg)	φ	小売参考価格
BS4L	22	21	598.8	1.1	1	¥ 12,100



注意
・駆動部で手を挟むことがあるので、グリップの中央を持つ。
・全長が長く過大な荷重をかけやすいのでオーパートルクに注意する。
・角ドライブは、根元まで完全に差し込む。

ホイールナットの本締め作業の
トルク管理に

12.7 sq. リペア
補給部品
36 修理対象品

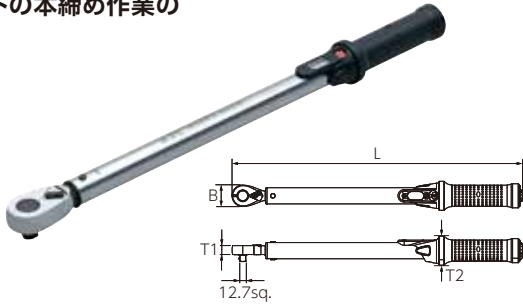

12.7sq. プレセット型トルクレンチ 1/2"sq. TORQUE WRENCH PRE-SET TYPE

No.	トルク測定範囲(N・m)	最小目盛り	L	B	T1	T2	質量(kg)	φ	小売参考価格
GW200-04	40~200	1	531.3	39.5	18	44.5	1.3	1	¥ 28,200

・測定方向は右方向(時計まわり)、測定精度±3%。
・視認性の高い目盛りを採用し、より快適なトルク調整作業が可能。
・保管に便利な専用樹脂ケース付き。
・グリップには劣化に強く、フィット感のあるエラストマー樹脂を採用。
・不要なトルク設定値の変更を防ぐロック機構を採用。

ワンタッチで素早く脱着
ホイールボルト採用車専用のガイドピン



ねじピッチを気にせず取り付け可能。

クイックホイールガイドピン QUICK WHEEL GUIDE PINS

No.	L	φ	D	質量(g)	φ	小売参考価格
AH4-12125	125	98	10.2	90	1	¥ 1,510
AH4-14150	150	123	12.2	145	1	¥ 1,400

・ホイールボルト採用車のホイール取付け時の位置合わせやホイールの脱着を防止する専用のガイドピン。
・ワンタッチで着脱可能なボールプランジを採用。
・ホイールボルトサイズ/AH4-12125:M12、AH4-14150:M14
・対応ねじピッチサイズ/AH4-12125:1.25mm、1.5mm、1.75mm、AH4-14150:1.25mm、1.5mm

ホイールナットの本締め作業専用ソケット

12.7 sq. 六角
POWERFIT
プロフィット



12.7sq. ホイールナット専用セミロングソケット 1/2"sq. WHEEL NUT SOCKET (SEMI-LONG)

No.	S(六角)	D1	D2	H	L	質量(g)	φ	小売参考価格
B38ZM-17H	17	24	22	22	130	260	5	¥ 4,520
B38ZM-19H	19	26	22	24	130	230	5	¥ 4,520
B38ZM-21H	21	27.5	22	26	130	230	5	¥ 4,520

12.7sq. ホイールナット専用ロングソケット 1/2"sq. WHEEL NUT SOCKET (LONG)

No.	S(六角)	D1	D2	H	L	質量(g)	φ	小売参考価格
B38ZL-17H	17	24	24	22	180	340	5	¥ 5,390
B38ZL-19H	19	26	24	24	180	345	5	¥ 5,460
B38ZL-21H	21	27.5	24	26	180	345	5	¥ 5,580
B38ZL-22H	22	29.5	22	27	180	360	5	¥ 5,740

・自動車のホイールナットの本締め、緩めに使用する専用ソケットレンチです。
・全長130mm(セミロング)・180mm(ロング)でボディ形状に合わせた専用設計です。
・ロングソケットはRV車に最適な長さで、エクステンションバーを使用せず作業が行えます。
・トルクレンチと併せて使用することで使いやすさが向上します。
・めっきナット・塗装ナットにやさしいゴムクッション付き。



注意
・ホイールナット専用に作られているため構造上、耐荷重性が低くなっています。

■お買い求めは信頼とサービスを誇る当店で

KTC 京都機械工具株式会社

〒613-0034 京都府久世郡久御山町佐山新開地 128 番地
製品サイト ktc.jp

- 製品のサイズで単位の表示をしていないものはmmを使用しています。
- 製品の寸法公差により、サイズは実際の製品とは異なる場合があります。
- 仕様は改良のため予告なく変更することがありますので、あらかじめご了承ください。

表示価格は「小売参考価格」であり消費税は含まれておりません。

