

※グリース缶は製品に含まれていません。

ご使用前にこの取扱説明書を必ずお読み下さい。

用途

- ・各種自動車の検査、整備時のベアリングへのグリースチャージ。
- ・大型自動車に多用されている重荷重ベアリングへのグリースチャージ。

特長

- ・ベアリングをチャッキングするためハンドルへ掛けた力が有効に伝達されます。
- ・ベアリングのチャッキングは、ワンタッチで行えます。

注意

- ・グリース缶内に異物が入ったまま使用されますと故障の原因となります。
- ・グリース缶交換作業については、グリースチャージャー取扱説明書 (No.GZ18) の項目を参照してください。

取付方法

①内プタを取付けます。

センター穴からグリースが出るまで、強く押さえてください。

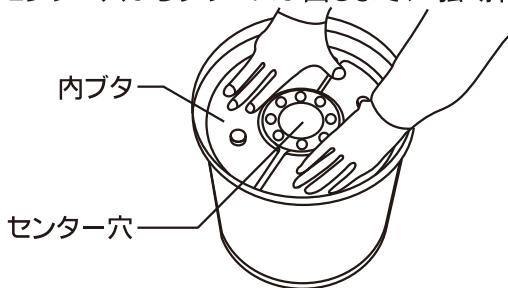

注意 グリース缶が変形していると内プタが缶に当たり下降せず、内プタとグリースの間に隙間が発生することがあります。グリースの出が悪くなった場合は、内プタを再度手で押しなおし、グリースに密着させて下さい。

②外筒を挿入します。

内プタのセンター穴に外筒を挿入し、上プタがグリース缶の縁にあたるまで押し込み、蝶ネジで固定して下さい。

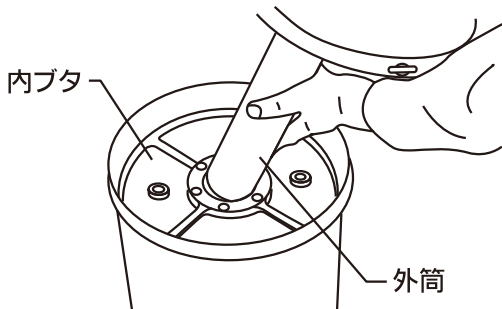

使用方法

①アッパーコーンを抜きます。



ハンドルをチャッキング外しの位置に回し、アッパーコーンを上へ抜きます。

チャッキング外しの位置：ハンドルと平行

②ベアリングを置きます。

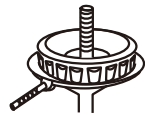

グリースフィードしたいベアリングをロワコーンの中心に置きます。

③チャッキングをします。

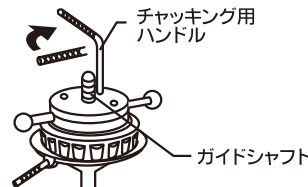

アッパーコーンをガイドシャフトに挿入し、チャッキング用ハンドルを回してチャッキングする。

④増し締めします。

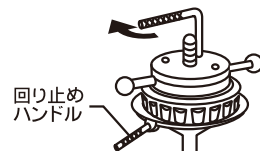

増し締めは回り止めハンドルを持ち、ベアリングにがたつきがないようにチャッキング用ハンドルを回します。

⑤グリース交換作業をします。

レバーを押込むとグリースが圧力によりベアリングの隙間から入ります。古いグリースは新しいグリースに押し出され交換されます。

⑥ベアリングを取り出します。

チャッキングをゆるめ、アッパーコーンを取外し、ベアリングを取り出します。

ハイロード改造用アセンブリ (No.GZR182)

現在お使いのグリースチャージャー (No.GZ18) をグリースチャージャーハイロードとして使える取替部品のアセンブリ。

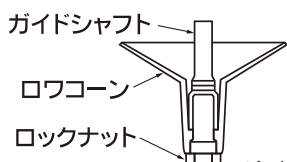

①式
ロワコーンはガイドシャフトとロックナットで固定。

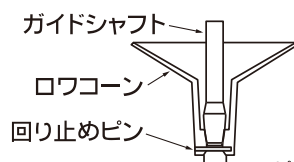

②式
ロワコーンがなく、回り止めピンで固定。

注意 このアセンブリが装着できるのは①式のみでロワコーン下のジャバラを押し下げ、ロックナットの有無を確認することで適用の可否を確認できます。

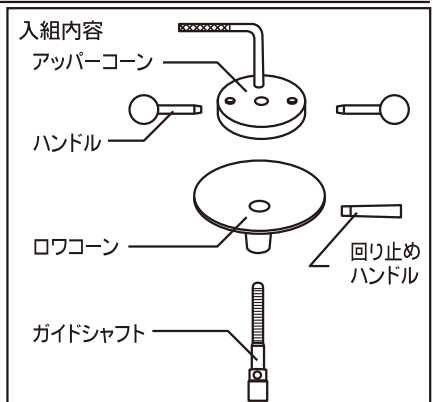

グリースチャージャー取扱説明書

No.GZ18

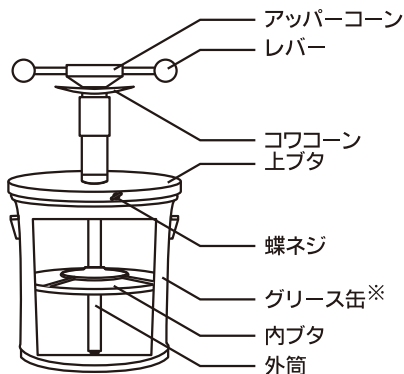

※グリース缶は製品に含まれていません。

ご使用前にこの取扱説明書を必ずお読み下さい。

用途

各種自動車の検査、整備時のベアリングへのグリースチャージ。

特長

- ・グリース注入がワンタッチでできます。
- ・必要最小限のグリースがベアリング内に確実に充てんできます。
- ・缶内のグリースをムダなく使用することで節約することができます。
- ・取扱いが容易で作業時間が大幅に短縮できます。
- ・誰にでも簡単に使え、きれいな作業ができます。

取付方法

①内ブタを取付けます。

センター穴からグリースが出るまで、強く押さえてください。

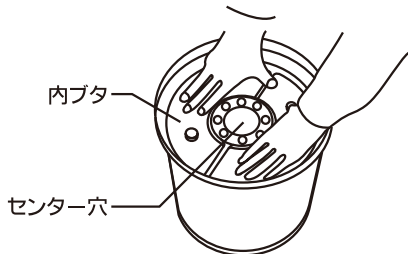

注意 グリース缶が変形していると内ブタが缶に当たり下降せず、内ブタとグリースの間に隙間が発生することがあります。グリースの出が悪くなった場合は、内ブタを再度手で押しなおし、グリースに密着させて下さい。

②外筒を挿入します。

内ブタのセンター穴に外筒を挿入し、上ブタがグリース缶の縁にあたるまで押し込み、蝶ネジで固定して下さい。

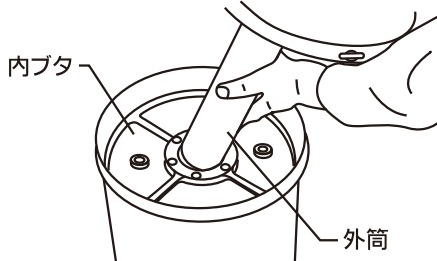

③グリースの充てん作業をします。

アッパーコーンを取り、グリース交換したいベアリングをロフコーン上に置きます。アッパーコーンをベアリングにかぶせ、レバーを数回押すと外筒にグリースが充てんされます。(この作業は最初だけです)

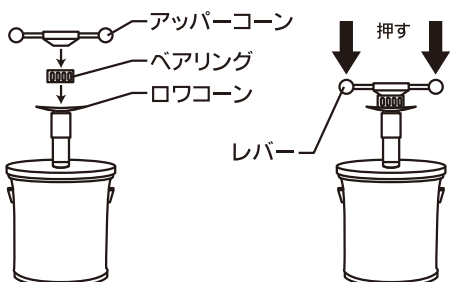

使用方法

①ベアリングを置きます。

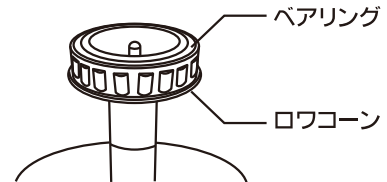

注意 ベアリングはロフコーンの中心に置いて下さい。

②グリース交換作業を行います。

ベアリングの上にアッパーコーンを置き、レバーを押し込むとグリースが圧力によりベアリングの隙間から入ります。古いグリースは新しいグリースに押し出され交換されます。

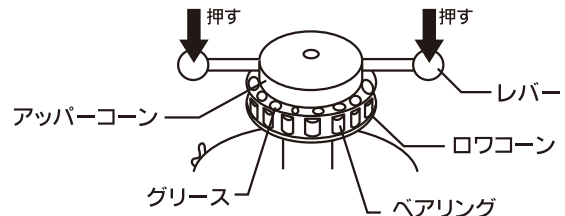

③ベアリングを取り出す。

アッパーコーンを外し、グリース交換されたベアリングを取り出します。

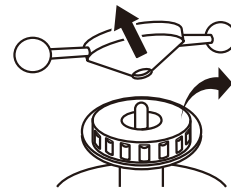

●グリース缶の交換

グリース缶にグリースがなくなったら、アッパーコーンのレバーを外し、内ブタにあるネジ穴に取り付け、内ブタを斜めに持ち上げて取外して下さい。



注意 内ブタを垂直に引き上げてもグリースと密着して取外せません。