

## KTC 9.5sq. ラチェットハンドル用リペアキット (BR3E-K) 取扱説明書

このたびは **KTC** 9.5sq. ラチェットハンドル用リペアキットをお買い上げいただきありがとうございます。本製品をより安全・適切にご使用して頂くために、取扱説明書をご使用前に必ずお読み下さい。（この取扱説明書は製品と一緒に保管して下さい）

### 適用

このリペアキット (BR3E-K) は以下の製品に使用可能です。  
BR3E, BR3L, BR3F, BR3FL

### 分解

- ① ネジAを緩め、フタを外します。
- ② ネジBを緩め、レバーを外します。
- ③ ドライブギアAssy、クロー、スチールボール、コイルスプリングを外します。

(注) クローを外す時はクローを押しているスチールボールとコイルスプリングが飛び出さないように注意して下さい。

### 組立

- ① コイルスプリングとスチールボールを本体にセットします。
- ② クローでスチールボールを押し込みながら本体にはめ込みます。
- ③ ドライブギアAssyを本体にセットします。
- ④ レバーをクローにセットし、ネジBで固定します。
- ⑤ 潤滑油をドライブギアAssyとクロー摺動部に塗布します。
- ⑥ フタを本体にセットし、ネジAで固定します。

(注) ネジBはタッピングネジのため、レバー側はネジ形状になっておりません。

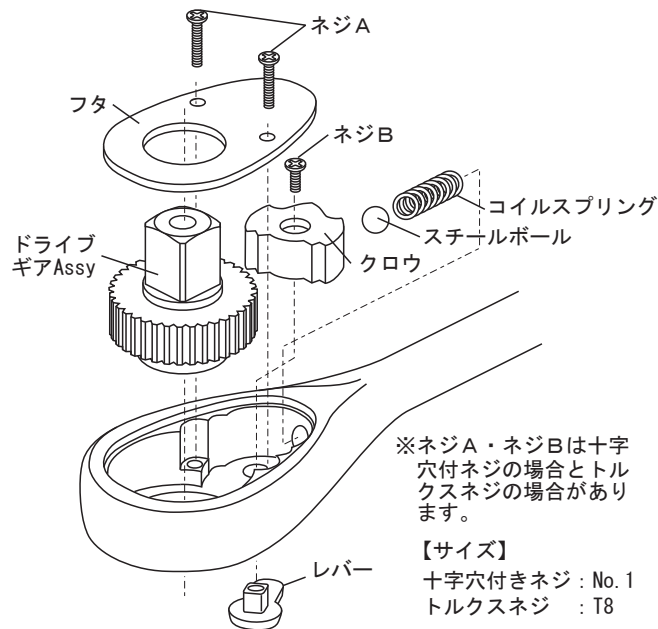

製造国：日本国 製造業者の名称・所在地：京都機械工具株式会社 〒613-0034京都府久世郡久御山町佐山新開地128

URL <http://www.kyototool.co.jp/>

本製品の問い合わせは、お客様相談室又は最寄りの下記営業所までお寄せ下さい。

お客様相談室

TEL/0774-46-4159

FAX/0077-78-1147

Email/support@kyototool.co.jp

支店 TEL/東京03(3752)2261/名古屋052(882)6671/近畿0774(46)3711

営業所 TEL/札幌011(824)0765/仙台022(231)6322/広島082(273)0202/福岡092(441)5637

出張所 TEL/四国087(869)4474

No.T53003-1.06.03.500.KTC