

クランクプリープラーフルセット(A T E 1 0)取扱説明書

この度は **KTC** クランクプリープラーフルセットをご購入頂きありがとうございます。
 本製品をより安全により適切にご使用して頂く為に、取扱説明書をご使用前に必ずお読み下さい。
 (この取扱説明書は製品と一緒に保管して下さい)

本製品はサービスタップのあるクランクプリープラーの脱着及びサービスタップの無いクランクプリープラーの抜き取り専用工具です。

注意



注意

- 本製品は、弊社のクランクプリープラーツールシリーズ単品 (C P H 1 , A E 1 1 , C P U 1 3) のフルセットです。この取扱説明書と共に、添付の各単品の説明書をよく読んでからご使用ください。
- 水分、薬品、鉄粉、砂塵等が付着しないよう使用及び保管して下さい。

適用確認

- 小型車から普通乗用車、小型トラックまでの
- サービスタップの付いたクランクプリープラーのロックボルト取り外し及びプリープラーの脱着
 (3 0 0 0 cc を越えるディーゼルエンジン車、スカイライン G T - R、日産 V H は除く)
 - サービスタップの無いクランクプリープラーの取り外し
 (トーションダンパーラバーを破壊しない構造のもの)

入組確認

開梱後、以下の内容を確認してください。

C P H 1 (クランクプリープラーホルドプレート)入組

イラスト	品名	数量
	クランクプリープラーホルドプレート	1
	セットボルト (サイズは下表参照)	M6=7種 14本 M8=6種 12本
	ワッシャ	M 6 = 2 枚 M 8 = 2 枚
	M 1 0 アダプター	2

A E 1 1 (爪式クランクプリープラーホルドプレート)入組

イラスト	品名	数量
	爪式クランクプリープラーホルドプレート	1
	Vリブドプリープラー用クロー	2
	Vプリープラー用クロー	2
	ボルト (M5×0.8 首下 12mm)	4本

C P H 1 セットボルトの入組内容

全長	3 0 mm	4 0 mm	4 5 mm	5 0 mm	6 0 mm	7 0 mm	7 5 mm	8 0 mm	8 5 mm	9 0 mm	1 0 0 mm	合計
M 6	2本	2本	-	2本	2本	2本	-	2本	-	2本	-	14本
M 8	-	2本	2本	-	2本	-	2本	-	2本	-	2本	12本

C P U 1 3 (クランクプリープラー)入組

イラスト	品名	数量	イラスト	品名	数量
	クランクプリープラー	1		出力シリンダーアダプター	長 = 1 短 = 1

作業方法

作業するクランクプーリーにサービスタップがついているか確認します。サービスタップの有る無しに応じて、ホールドプレートを使い分けます。(下図参照)

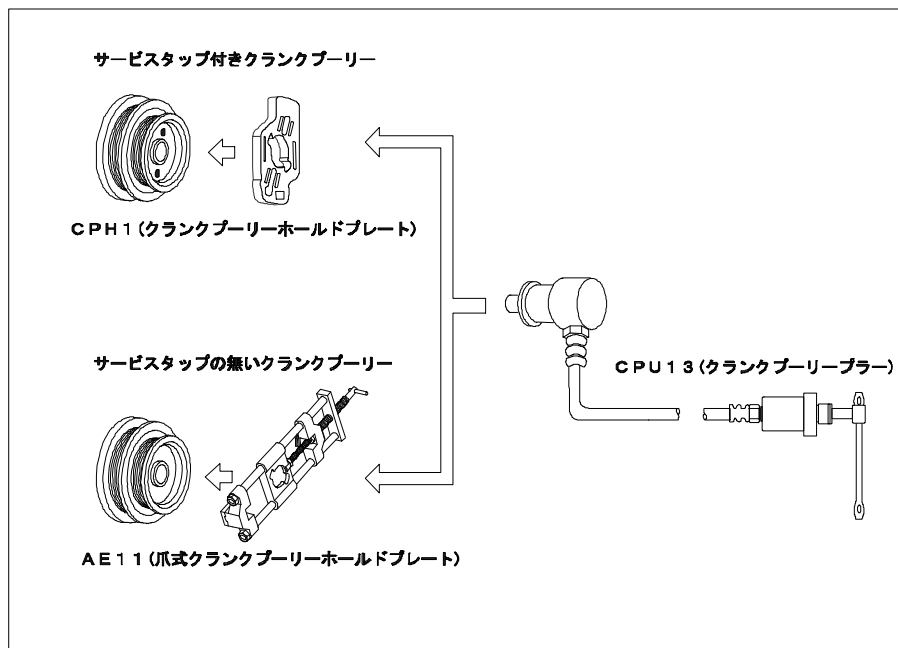

サービスタップ付きクランクプーリーの取り外し

添付 C P H 1 (クランクプーリーホールドプレート) の取扱説明書に従い、

クランクプーリーホールドプレートを取付け、クランクプーリーロックボルトを取り外し、クランクプーリーホールドプレートの位置を調整します。

(参考)

クランクプーリーロックボルトの取り外しには、弊社 A E - 1 0 クランクプーリー倍力レンチを使用すると便利です。

次に、添付 C P U 1 3 (クランクプーリープラー) の取扱説明書に従い、

出力シリンダーを装着し、クランクプーリーを抜き取ります。

サービスタップ付きクランクプーリーの取付け

添付 C P H 1 (クランクプーリーホールドプレート) の取扱説明書に従い、

クランクプーリーを取り付け、トルクレンチを用いてクランクプーリーロックボルトを取り付けます。

サービスタップのないクランクプーリーの取り外し

作業を開始する前に、自動車メーカーの指示する整備方法に従いクランクプーリーロックボルトを外しておきます。

添付 A E 1 1 (爪式クランクプーリーホールドプレート) の取扱説明書に従い、

プーリーに合ったクローを取り付け、爪式クランクプーリーホールドプレートを取り付けます。

次に、添付 C P U 1 3 (クランクプーリープラー) の取扱説明書に従い、

出力シリンダーを装着し、クランクプーリーを抜き取ります。

(注意)

作業方法の詳細については各単品(C P H 1 , C P U 1 3 , A E 1 1) の取扱説明書を良くお読み下さい。

製造国：日本国 製造業者の名称・所在地：京都機械工具株式会社 〒613-0034 京都府久世郡久御山町佐山新開地 128 番地

TEL:0774-46-3725

FAX:0774-46-5054

URL <http://www.kyototool.co.jp/>

本製品の問い合わせは、最寄りの下記営業所までお寄せください。

支店 TEL / 東京 03(3752)2261 / 名古屋 052(882)6671 / 近畿 0774(46)3711

営業所 TEL / 札幌 011(824)0765 / 仙台 022(231)6322 / 関東 048(854)3213 / 金沢 076(291)4546 / 広島 082(273)0202 / 福岡 092(441)5637

出張所 TEL / 四国 087(885)8494

No.96-003.97.04.50.KTC