

KTC タイロッドエンドセパレーター(AS201) 取扱説明書

この度は **KTC** タイロッドエンドセパレーター(AS201)をご購入頂きありがとうございます。本製品をより安全により適切にご使用して頂く為に取扱説明書をご使用前に必ずお読み下さい。(この取扱説明書は製品と一緒に保管して下さい)

本製品は、軽自動車及び乗用車のタイロッドエンドのボールジョイントを分離する専用工具です。

取扱上の注意



- 本製品は本来の使用目的以外には使用しないで下さい。
- 割れ、欠け、磨耗、変形等の異常が見られた場合は使用しないで下さい。
- 改造しないでください。加熱、加工した場合は著しく品質の低下を招きます。
- ハンマー等で叩いて衝撃を与えないで下さい。
- インパクトレンチは使わないでください。
- 本製品ご使用時は、必ず落下防止ヒモを車体の頑丈な場所へ、緩まないようしっかり結びつけて下さい。
- ご使用時は、ボールジョイント分離によるアーム類の跳びはねに注意して下さい。
- 本製品を落下させないで下さい。
- 推力ボルトを緩め方向に強く回さないで下さい。
- 荷重を加える時(開口調整等)以外は手で推力ボルトを回して下さい。
- クロウとジョウの接触面は油膜を切らさぬようリチウムグリースを塗布して下さい。

形状及び各部名称

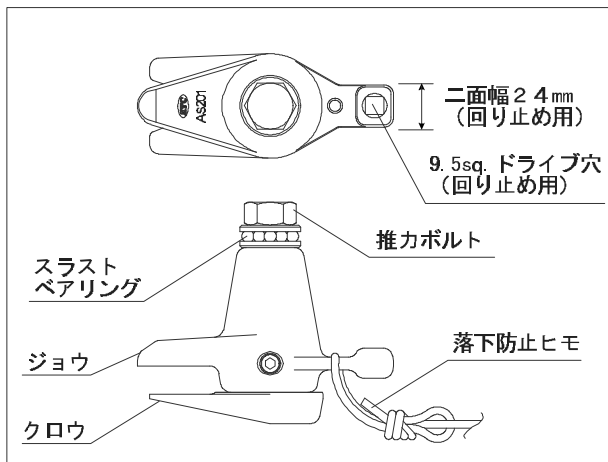

適用確認

軽自動車から乗用車(3リッタークラス以下)までのタイロッドエンド等に適用。
(ネジサイズがM10～M14までのボールジョイントにおけるテーパ嵌合部の抜き取り)

車種	適用箇所	サスペンションアーム	
		ロウ	アッパ
軽自動車	タイロッドエンド	x	
乗用車	タイロッドエンド	x	(一部車種除き適用)

作業方法

- ボールジョイントを固定しているナットの割ピンを抜き、ロックナットを緩めます。
推力ボルトを回して開口を調整しながらボールジョイントに装着します。
- (注) ボールジョイント部へクロウが平面で接触する様装着して下さい。
(注) ボールジョイントへ装着するときは、ボールジョイントのダストブーツを破損させたり、グリースを押し出さないよう注意して下さい。
- クロウの奥まで確実に押し込み、推力ボルトを締め込んでタイロッドエンドセパレーターをセットします。
落下防止ヒモをシャーシなどの安全な場所にしっかりと縛りつけます。
9.5sq. 駆動工具、モンキレンチ等で回り止めをします。
ボールジョイントのボルト先端がジョウ先端のくぼみに入っていることを確認し、ボールジョイントが抜けるまで、めがねレンチ等で推力ボルトを締め込みます。
(注) 推力ボルトを締め込む際は、クロウ、ジョウ先端付近クロウとジョウの接触面付近に触れないで下さい。

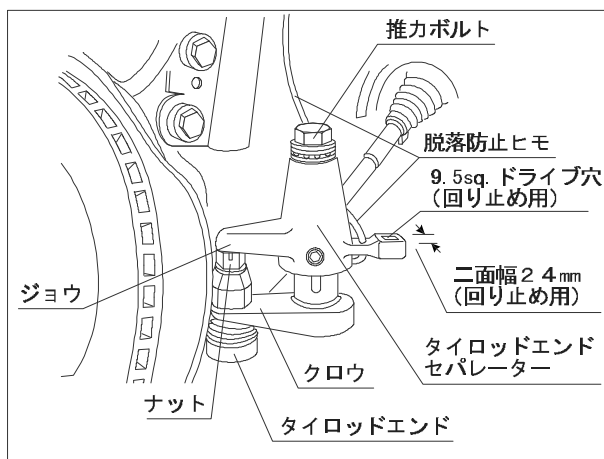

製造国：日本国 製造業者の名称・所在地：京都機械工具株式会社 〒613-0034 京都府久世郡久御山町佐山新開地 128 番地
TEL:0774-46-3725 FAX:0774-46-5054 URL <http://www.kyototool.co.jp/>

本製品の問い合わせは、最寄りの下記営業所までお寄せください。

支店 TEL / 東京 03(3752)2261 / 名古屋 052(882)6671 / 近畿 0774(46)3711

営業所 TEL / 札幌 011(824)0765 / 仙台 022(231)6322 / 関東 048(854)3213 / 金沢 076(291)4546 / 広島 082(273)0202 / 福岡 092(441)5637

出張所 TEL / 四国 087(885)8494