

# クローズドベンチレータ キャップツール

No.AE601

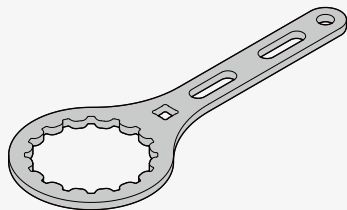

## 取扱説明書

業務用

### 安全上のご注意

この使用説明書には以下のマークをつけています。

拡大損害が予想される事項	必ず行う
禁止行為	分解禁止

使用前にこの「安全上のご注意」をよくお読み  
のうえ、正しく使用してください。

<b>警告</b> 死亡や重傷の原因となる。		
絵表示	重要事項	危害・損害
	●各部の分解および組み付けの作業手順、新品部品の取り扱いについては、法令で定められた資格を保有する者が、自動車メーカーからの情報（サービスマニュアルや作業指示書）を十分に理解し作業する。	重症となるケガ、器物破損の原因となる。

<b>注意</b> ケガや器物損傷の原因となる。		
絵表示	重要事項	危害・損害
	●本来の用途以外に使用しない。	ケガや器物破損の原因となる。
	●分解および改造をしない。	ケガや器物破損の原因となる。
	●割れ・欠け、変形等の異常が見られた場合は使用を中止する。	ケガや器物破損の原因となる。
	●叩く等の衝撃を加えない。	製品破損の原因となる。
	●エンジンが冷えている状態で作業を行う。	ケガや器物破損の原因となる。

### 製品の用途

本製品は、自動車に使用されているクローズドベンチレータキャップを回転させる専用工具です。

# 製品寸法

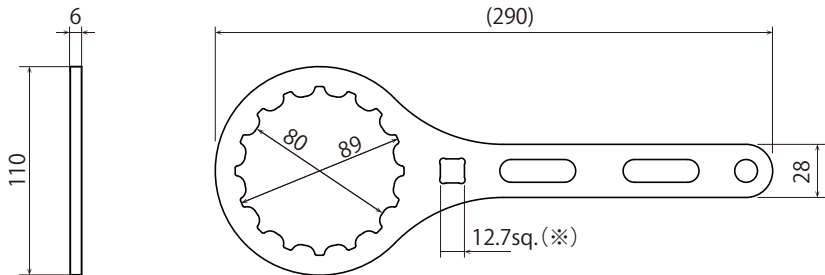

※オイルなどでベンチレータキャップが固着している場合にスピナハンドル等を取り付けるためのドライブ角です。

## 使用方法

### ベンチレータキャップの取り外し

- ①ベンチレータキャップに本製品を差し込む。
- ②ベンチレータキャップを押し込みながら本製品を左回転させ取り外す。

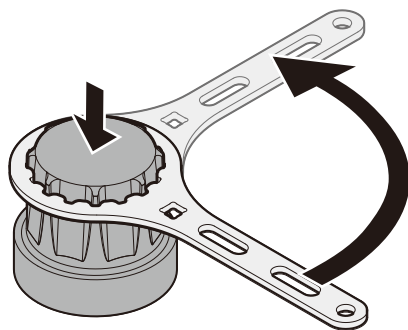
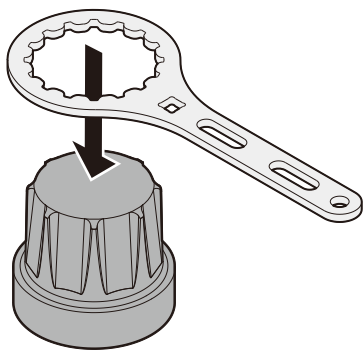

キャップの爪に本製品が確実にハマっていることを確認する。



本製品が浅掛かりの状態にならないようキャップにしっかりとハマ込む。

### ベンチレータキャップの取り付け

キャップが浮き上がるまで右回転させ取り付ける。

販売者の名称・所在地： **京都機械工具株式会社**

〒613-0034 京都府久世郡久御山町佐山新開地 128 番地

本製品のお問い合わせはお客様窓口までお寄せください。

**お客様窓口**

☎ (0774)46-4159

E-mail: support@kyototool.co.jp

FAX (0774)46-4359

電話受付時間：9:00～12:00/13:00～17:00  
(土・日・祝祭日及び弊社休業日除く)

※仕様および外観は改良のため予告なく変更することがあります。



製品情報 ktc.jp

製造国：日本

T070020-0.19.08.KTC