

サイクルツール編

CYCLE TOOLS

NEW サイクルツールセット[40点]

3/8"sq. BICYCLE TOOL SET [40pcs.]

9.5sq. 40 pcs. POWERFIT



No.	質量(kg)	個	小売参考価格
SK3402CY	4.1	1	¥ 66,800
使用ケース			
EKP-5	使用ケース×1		
入組内容			
9.5sq.ソケット(六角)	B3-08, 09, 10, 11, 12, 13, 14, 15		
9.5sq.ヘキサゴンビットソケット	BT3-03, 04, 05, 06, 08		
9.5sq.T型トルクスビットソケット	BT3-T25, T30		
9.5sq.エクステンションバー	BE3-075		
9.5sq.ラチェットハンドル	BR390		
ソフトドライバクロス貫通タイプ	D7P2-2		
ソフトドライバマイナス貫通タイプ	D7M2-6		
ボールポイントL形ロング	HL259SP		
六角棒レンチセット(9本組)	(1.5, 2, 2.5, 3, 4, 5, 6, 8, 10)		
コンビネーションレンチ	MS2-08, 10, 12, 13		
ニッパ	PN1-150		
ラジオペンチ	PSL-150		
ミニハンマ	TUD3S		
モンキレンチ	WMA-250		
ペダルレンチ	CP2-15A		
タイヤレバーセット(2本組)	CTR12		
9.5sq.ソケットホルダー	EHB315		

- ・片開き樹脂ケースを採用した自転車整備のベーシックモデル。
- ・ケースは持ち運びが楽なコンパクトサイズ。
- Ⓢ ケースはP.193に掲載しています。
- ※自転車用各種ケーブル類には、専用のカッターをご使用ください。
- ※収納トレイは付属していません。

**ボールポイントL形
ヘキサゴンレンチセット[7本組]**

L-SHAPED BALL POINT HEX. WRENCH SET [7pcs.]

7 pcs.

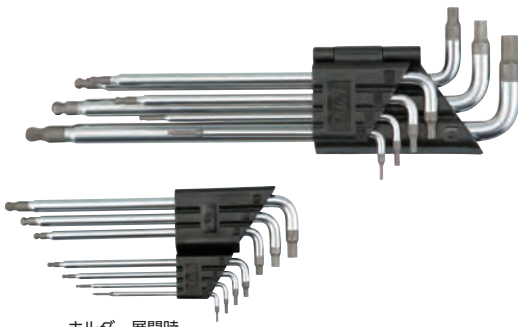

ホルダー展開時

No.	質量(g)	個	標準小売価格
HLDA2507	230	1	¥ 8,050

セット内容

ボールポイントL形ヘキサゴンレンチ | 1.5, 2, 2.5, 3, 4, 5, 6

- ・丸柄軸の採用で使用時のしなりを防止。
- ・クロームめっき仕上げにより、手触りがよく、美しく、錆びにくい。
- ・特殊合金鋼の使用により、耐摩耗性、ねじり強さに優れています。
- ・折りたたみ式オリジナルホルダーにより、持ち運びや管理に便利です。



- ⚠ **注意** ・ボールポイントは限界トルクが低いため、力の入れ過ぎに注意する。
- ・ボールポイントの振角度はサイズやボルトのバラツキにより変わります。
- ・ボルトの回転方向に力を加える。上に引き上げたり下に押し下げたりすると曲げ部から破損する恐れがあります。

**ボールポイントL形
ヘキサゴンレンチセット[9本組]**

L-SHAPED BALL POINT HEX. WRENCH SET [9pcs.]

9 pcs.



ホルダー展開時

No.	質量(g)	個	標準小売価格
HLDA2509	630	1	¥ 12,700

セット内容

ボールポイントL形ヘキサゴンレンチ | 1.5, 2, 2.5, 3, 4, 5, 6, 8, 10

- ・丸柄軸の採用で使用時のしなりを防止。
- ・クロームめっき仕上げにより、手触りがよく、美しく、錆びにくい。
- ・特殊合金鋼の使用により、耐摩耗性、ねじり強さに優れています。
- ・折りたたみ式オリジナルホルダーにより、持ち運びや管理に便利です。



- ⚠ **注意** ・ボールポイントは限界トルクが低いため、力の入れ過ぎに注意する。
- ・ボールポイントの振角度はサイズやボルトのバラツキにより変わります。
- ・ボルトの回転方向に力を加える。上に引き上げたり下に押し下げたりすると曲げ部から破損する恐れがあります。

・叩いたり、パイプなどで延長して使用しないでください。

表示価格は「小売参考価格」であり消費税は含まれておりません。

ボールポイントL形ヘキサゴンレンチ

L-SHAPED BALL POINT HEX. WRENCH

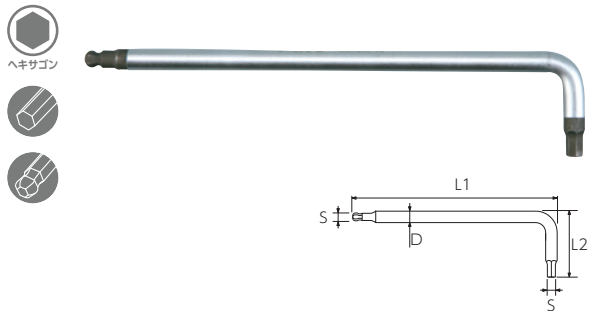

No.	S	D	L1	L2	質量(g)	φ	標準小売価格
HLDA250-015	1.5	3	82	19	4	1	¥ 800
HLDA250-02	2	3	98	20	6	1	¥ 840
HLDA250-025	2.5	4	114	22	12	1	¥ 880
HLDA250-03	3	5	131	25	21	1	¥ 890
HLDA250-04	4	6	148	31	35	1	¥ 940
HLDA250-05	5	7	167	35	55	1	¥ 1,100
HLDA250-06	6	8	188	40	80	1	¥ 1,390
HLDA250-08	8	10	210	46	140	1	¥ 1,760
HLDA250-10	10	12	236	52	225	1	¥ 2,130



注意 ・ボールポイントは限界トルクが低いため、力の入れ過ぎに注意する。
 ・ボールポイントの振角度はサイズやボルトのバラツキにより変わります。
 ・ボルトの回転方向に力を加える。上に引き上げたり下に押し下げたりすると曲げ部から破損する恐れがあります。

薄口コンビネーションレンチ

COMBINATION WRENCH

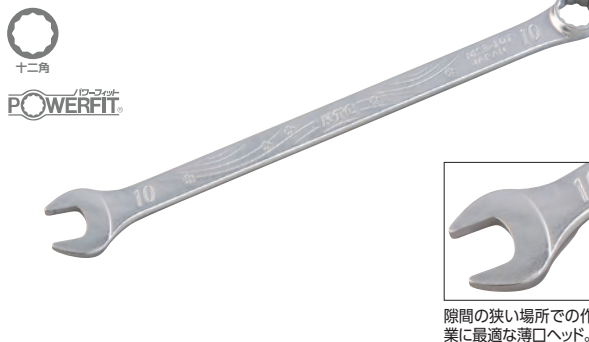

No.	S	D1	D2	T1	T2	L	質量(g)	φ	標準小売価格
MS3-08T	8	18	11.5	3	4.5	150	25	1	¥ 890
MS3-10T	10	21.5	14.5	3	5.5	180	40	1	¥ 1,030
MS3-15T	15	32	21	4.2	8	240	105	1	¥ 1,500



注意 ・川面にただよう様の美しい様子が刻印された薄口コンビネーションレンチです。
 ・各種ワイヤー調整に(8mm)
 ・ライトやフェンダー、ブレーキシューの着脱に(10mm)
 ・車輪や子供用補助輪の着脱に(15mm)

・全長が長く、薄口タイプのため力の入れ過ぎに注意する。

タイヤレバーセット [2本組]

TIRE LEVER SET [2pcs.]



No.	S	B1	B2	T1	T2	L	質量(g)	φ	標準小売価格
CTR12	表:9 裏:10	20	30	6	8	135	22×2本	1	¥ 1,520

・薄い先端と、長い爪でビートが拾いやすい形状になっています。
 ・背面のリム側に案内角をつけ、タイヤ・リム間へ差し込みやすい形状になっています。
 ・先端と逆側にはスポークに引掛けられるようフックを採用。
 ・バルブをリムに固定しているリムナット外し用めがねレンチ付き。
 ・チューブ内のエアを抜く米式バルブ用のエア抜きピン付き。



使用状態 リムナット外し用めがねレンチ 米式バルブ用のエア抜きピン

ペダルレンチ

PEDAL WRENCH

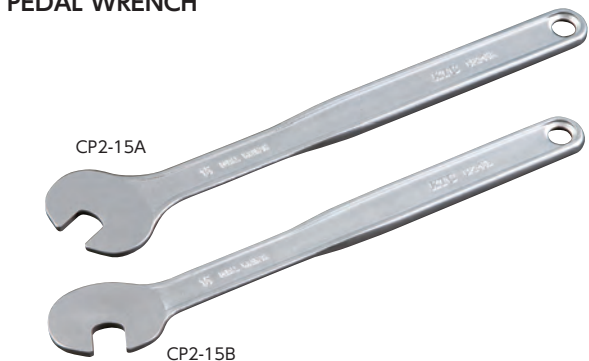

No.	S	D	W	L	T1	T2	質量(g)	φ	標準小売価格
CP2-15A	15	56	25	300	4.5	8	270	1	¥ 4,950
CP2-15B	15	56	25	300	4.5	8	270	1	¥ 4,950

・レンチ先端が薄くなっているため、各種ペダルに対応します。
 ・レンチ先端角は22.5° (CP2-15A)と67.5° (CP2-15B)の2アイテムを設定し、作業しにくい取付角度のペダルにも対応します。



CP2-15Aを使用した時の角度 CP2-15Bを使用した時の角度

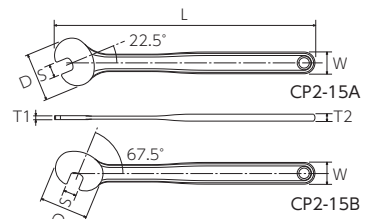

注意 ・自転車のペダル脱着以外には使用しない。

・品名の下に製品の機能を表す機能マークを入れています。マークの意味は P.004~005をご参照ください。
 ・のついてる製品は在庫を確認の上ご発注ください。

ペダルレンチ (クローフットタイプ)

3/8"sq. PEDAL WRENCH (CROWFOOT WRENCH TYPE)



No.	S	D1	D2	B	T1	T2	L	質量(g)	φ	標準小売価格
CP1-15	15	56	22	35	4.5	11	69.5	90	1	¥ 4,440

- ・ 9.5sq.のドライブ付きでトルクレンチによるトルク確認が可能です。
- ・ レンチ先端が薄くなっているため、各種ペダルに対応します。



使用状態 (GEKS085-R3との組み合わせ)

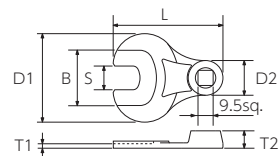

・ 自転車のペダル脱着以外には使用しない。

ペダルレンチ(クローフットタイプ)のトルク値換算

トルク値は支点から力点の距離と力点に加える力で決まります。クローフットタイプのレンチを使用すると本来トルクレンチに設定されている支点から力点の距離が変化するため、正確なトルクの測定が行えません。測定前に必要なトルク値からトルクレンチに入力する値を求め、作業に取りかかってください。

デジラチェを使った時のトルク値換算

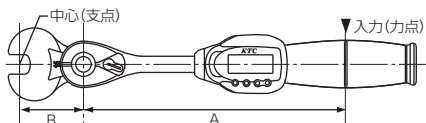

トルク換算式： $\frac{A}{(A+B)} \times \text{必要なトルク値} = \text{入力トルク値}$

正確な測定をする為に、レンチを奥まで差し込んで使用してください。

デジラチェSEとの組合せ換算例

品番	換算率	必要トルク値		
		30N・m	35N・m	40N・m
GEKS030-C3A	75%	22.4	—	—
GEKS060-R3	75%	22.4	26.1	29.9
GEKS085-R3	80%	24.0	28.0	32.0

*換算率は目安ですので、正確な値を求める場合は左記に記載した方法で計算されることをお勧めします。

例：規定トルク40N・mのペダルをデジラチェSE GEKS085-R3で締め付ける場合、換算率は80%となり、デジラチェの設定トルクは32N・mとなります。

推奨トルクレンチ



トルク範囲17～85N・m

デジラチェの詳細は P.402～をご覧ください。

関連アイテム



デジラチェ
P.402～



トルクル
P.028



ヘキサゴンビットソケット
P.284～



L形六角棒レンチ
P.291～