

# KTC ツールステーション (SKR402A, 502A, 602A, 703A) 取扱説明書

この度は、**KTC** ツールステーションを購入頂きありがとうございます。本製品をより安全により適切にご使用して頂く為に、取扱説明書をご使用前に必ずお読み下さい。（この取扱説明書は大切に保管して下さい）

本製品は工具の収納具です。工具類の収納以外には使用しないで下さい。

## 取扱上の注意

- 製品の上に乗らないで下さい。転落し怪我をする恐れがあります。
- 引出しを **2つ以上同時に開けないで下さい**。製品が転倒する恐れがあります。
- 引出しを開けた状態で引出しに加重しないで下さい。
- 積載重量は超過しないようにお使い下さい。（固定引出し：15kg 以内・可動引出し：10kg 以内）
- 平らな場所でご使用下さい。傾斜のある場所や、凸凹した場所での使用や保管は、製品が傾いて不安定になり、怪我をしたり製品が傷つく恐れがあります。
- **傾斜限界角度（5度）**以上傾けますと製品が転倒する恐れがあります。
- 使用する時はキャスターを必ずロックしてご使用下さい。（右図参照）
- 回転不良、摩耗、劣化したキャスターは使用しないで下さい。
- 移動する時は危険防止の為、引かずに押して下さい。
- 作業終了時や移動時は、全ての可動引出しがロック位置にある事を確認して下さい。
- 移動時には引き出しの不意の飛び出しや、転倒に注意して下さい。
- 製品を改造しないで下さい。
- SKR703A は、シャッターの自然落下防止のため上部の保持爪を掛けてご使用ください。保持爪のかけ方は、取っ手を持ちシャッターを上げ。取っ手を奥へ押し、爪がはまったら、取っ手を下げます。解除は逆の順序で行ってください。（右図参照）
- SKR402A, 502A, 602A の引出しは、飛び出し防止のためテープ止めしてあります。テープを剥がして使用して下さい。

可動キャスターのロック

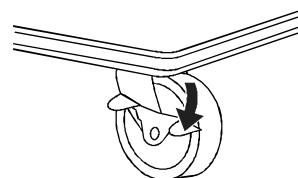

SKR703Aシャッター保持爪の使い方

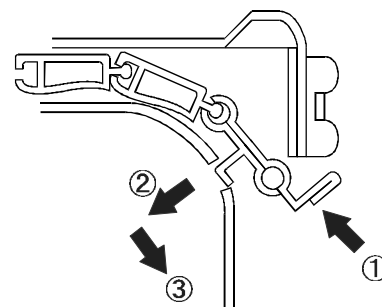

## 付属品入組内容

開梱後、以下の内容を確認してください。

品名	イラスト	入組数	
		SKR402A, 502A, 602A	SKR703A
天マット		1	1
仕切り版		8	8
可動キャスター		4	2
固定キャスター			2
キャスターベース			2
パイプ			2
シャフト			1
13mmボルト (M8)		12	12
六角袋ナット (M8)			2
ワッシャ			2
カギ			1

## 組立方法

### 必要工具：13mmレンチ、スパナ

部品箱からキャスターと付属品を取り出します。

下の取付け要領図に従い、キャスターを取り付けます。

(注)キャスターの取り付けボルトはキャスター一つにつき3本です。

天マット、仕切り板を本体にセットします。(仕切り板はお好みの位置に固定して下さい。)

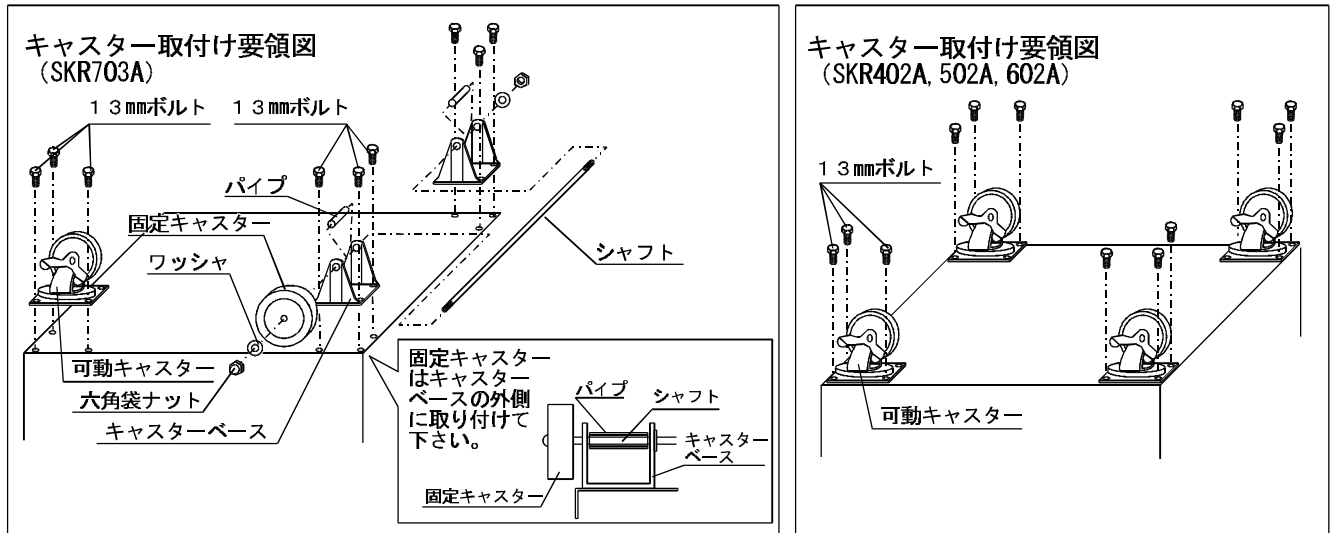

## オプション

ツールステーション側面に取り付け可能な以下のオプションを設定しています。

品番	SKR-51	SKR-52G	SKR-53	SKR-54
品名	ドライバスタンド	T形レンチホルダー	スプレー缶ホルダー	サイドパンチングボード
イラスト				
特長	3種類の穴径で、ベビードライバーからクロスNo.3、マイナス150タイプのドライバまで、更に小型のT形レンチ (TH-10等) も収納可能です。	一個あたり4本、計8本のT形レンチが収納できます。(ホルダーは2つ入りです)	70mmの缶が4本まで収納できます。	お好みの位置にフックを取り付け、工具を吊るすことが出来ます。 SKR402A、SKR703Aには使用出来ません。

製造国：日本国 製造業者の名称・所在地：京都機械工具株式会社 〒613-0034 京都府久世郡久御山町佐山新開地 128 <http://www.kyototool.co.jp/>

本製品の問い合わせは、お客様相談室又は最寄りの下記営業所までお寄せ下さい。

お客様相談室

TEL / 0774-46-4159

FAX / 0077-78-1147

Email / support@kyototool.co.jp

支店 TEL / 東京 03(3752)2261 / 名古屋 052(882)6671 / 近畿 0774(46)3711

営業所 TEL / 札幌 011(824)0765 / 仙台 022(231)6322 / 広島 082(273)0202 / 福岡 092(441)5637

出張所 TEL / 四国 087(885)8494

No.T52018-0.KTC