

ピットマンアームブラー(PAU-3747)取扱説明書

この度は **KTC** ピットマンアームブラーをご購入頂きありがとうございます。本ピットマンアームブラーをより安全により適切にご使用して頂く為に、取扱説明書をご使用前に必ずお読み下さい。
(この取扱説明書は製品と一緒に保管して下さい)

本製品は、軽、小型乗用車及び小型貨物車のピットマンアームをセクタシャフトから取り外すのに使う専用工具です。

取扱上の注意



注意

- 工具は本来の使用目的以外には使用しないで下さい。
- 割れ、欠け、磨耗、変形等の異常が見られた場合は使用しないで下さい。
- 改造しないでください。加熱、加工した場合は著しく品質の低下を招きます。
- ハンマー等でたたいて衝撃を与えないで下さい。
- 作業前にセンタボルトのネジ部にグリスを塗ってください。
- ピットマンアームが抜けた瞬間、大きな音と共にピットマンアームが飛んだりブラーが落ちる事がありますので、脱落防止ヒモは必ず付けてください。

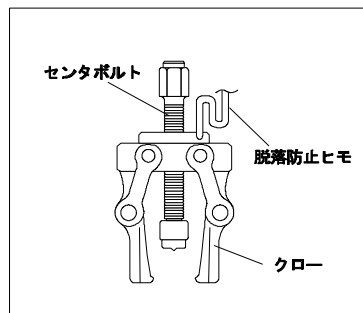

作業方法

(注) 作業前にピットマンアームブラーのセンタボルトにグリスを塗布してください。
ピットマンアームを止めているナットをゆるめ、ワッシャを外し、再びナットを締めます。この時、ピットマンアームの「抜けしろ」分の隙間をあけておいてください。(図1)
ピットマンアームにブラーのクローをしっかりと掛けて、外れないように手で固定します。(図2)
センタを合わせ、センタボルトをねじ込みピットマンアームブラーを固定し、脱落防止ヒモをシャシなどの安全な場所にしっかりと縛りつけます。(図2)
クローがピットマンアームに確実に掛かっていることを確認後、モンキレンチ等で回り止めをして、めがねレンチ等でセンタボルトを締め込みます。(図3)
ピットマンアームが抜けた後、ナットを外せばピットマンアームが取り外せます。

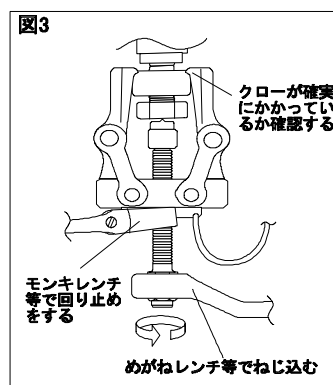
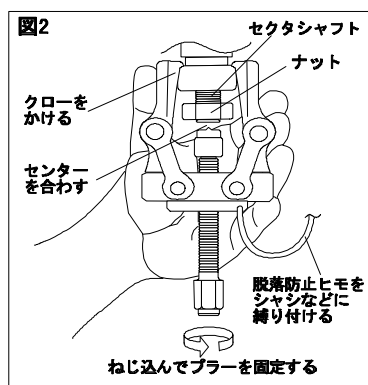
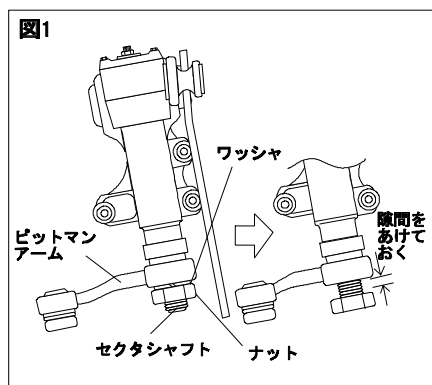

製造国：日本国

製造業者の名称・所在地：京都機械工具株式会社 〒613-0034 京都府久世郡久御山町佐山新開地 128 番地

TEL:0774-46-3725 FAX:0774-46-5054

URL <http://www.kyototool.co.jp/>

本製品の問い合わせは、最寄りの下記営業所までお寄せください。

支店 TEL / 東京 03(3752)2261 / 名古屋 052(882)6671 / 近畿 0774(46)3711

営業所 TEL / 札幌 011(824)0765 / 仙台 022(231)6322 / 関東 048(854)3213 / 金沢 076(291)4546 / 広島 082(273)0202 / 福岡 092(441)5637

出張所 TEL / 四国 087(885)8494

No.96-002.97.11.1000.KTC