

# クランクプリープラー(CPU13)取扱説明書

この度は **KTC** クランクプリープラーをご購入頂きありがとうございます。  
本製品をより安全により適切にご使用して頂く為に、取扱説明書をご使用前に必ずお読み下さい。  
(この取扱説明書は製品と一緒に保管して下さい)

本製品はクランクプリーの抜き専用工具です。本製品は、弊社CPH1クランクプリープホルドプレート又はAE11爪式クランクプリープホルドプレートと一緒に使用します。単品では使用できません。

## 注意



注意

- この取扱説明書と共に、関連する製品の説明書をよくお読みください。
- 使用中、保管時を問わず、加圧状態で放置しないでください。
- 油圧ホース部は半径90mm以下に曲げないでください。
- 落下させたり衝撃を与えたりしないでください。
- 入力シリンダーのハンドルを左回転させた場合、出力シリンダーのピストンが戻っても異常ではありません。
- 入力シリンダーのネジ部にはKTC推奨グリスを塗布してください。
- 出荷時に検査、調整を行っておりますので分解しないでください。
- 入力シリンダーのハンドルを左回転一杯まで戻してから出力シリンダーのピストンを手で押し戻し、止まるまでシリンダー内に押し戻した状態で保管してください。
- 水分、薬品、鉄粉、砂塵等が付着しないよう使用及び保管して下さい。

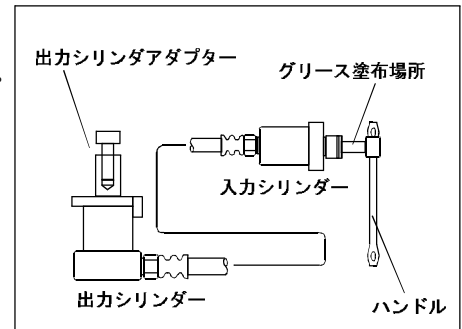

## 適用確認

小型車から普通乗用車、小型トラックまで

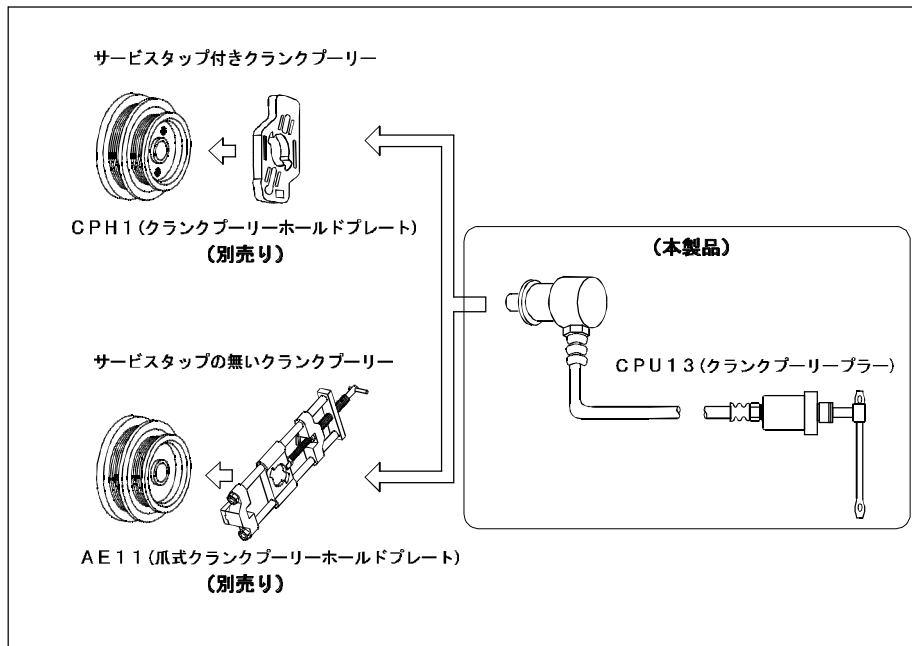

- サービスタップの付いたクランクプリー (3000ccを越えるディーゼルエンジン車、スカイラインGT-Rは除く)のロックボルト取り外し及びプリーの脱着には、別売りCPH1を使用します。
- サービスタップの無いクランクプリー (トーションダンパーラバーを破壊しない構造のもの)の取り外しには、別売りAE11を使用します。(下図参照)



## 入組確認

開梱後、以下の内容を確認してください。

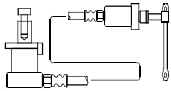
### CPU13(クランクプリープラー)入組

イラスト	品名	数量	イラスト	品名	数量
	クランクプリープラー	1		出力シリンダーアダプター	長 = 1 短 = 1

## 作業方法

クランクプリープラーホルドプレート(CPH1又はAE11)の取扱説明書に従い、ホルドプレートをクランクプリープラーに正しく装着します。

クランクプリープラーホルドプレートからクランクシャフトまでの距離を考慮して出力シリンダーアダプターの組み合わせ(長のみ/短のみ/長+短)を選択し、出力シリンダーに取り付けます。

(注意)

- 出力シリンダーアダプターの出代調整はネジ山が全て入っている状態で行ってください。(図1)

距離に合わせてねじ込み量を調整しながら出力シリンダーの耳部をクランクプリープラーホルドプレート中心穴の切り欠き部を通して止まるまで右に回してください。耳部半掛かりによる破損防止のためフックスプリングをクランクプリープラーホルドプレートに確実に掛けて、止まるまで右に回してください。

入力シリンダーを片手で持ち、もう片方の手でハンドルを回すと油圧が発生し、クランクプリープラーが抜けはじめます。クランクプリープラーが外れにくい場合は入力シリンダーの六角部にモンキーレンチ又はスパナ 19 mm等を掛けて力を入れやすくすると便利です。(図2)

(注意)

- 手以外でハンドルを駆動しないでください。
- 規定以上の力がハンドルに加わると、ハンドルが曲がり、ハンドルが曲がりはじめたら作業を中止してください。
- クランクプリープラーが落下しないよう、最後は手で抜き取って下さい。

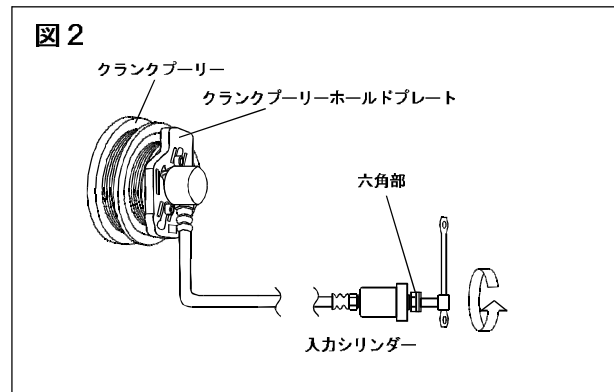
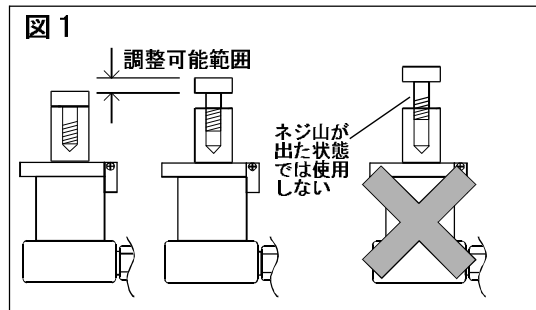

## その他

補給部品として出力シリンダーアダプターを販売しています。

品名	品番	数量
出力シリンダーアダプター	CPU12	長 = 1 短 = 1

製造国：日本国 製造業者の名称・所在地：京都機械工具株式会社 〒613-0034 京都府久世郡久御山町佐山新開地 128 番地  
TEL:0774-46-3725 FAX:0774-46-5054 URL <http://www.kyototool.co.jp/>

本製品の問い合わせは、最寄りの下記営業所までお寄せください。

支店 TEL / 東京 03(3752)2261 / 名古屋 052(882)6671 / 近畿 0774(46)3711

営業所 TEL / 札幌 011(824)0765 / 仙台 022(231)6322 / 関東 048(854)3213

/ 金沢 076(291)4546 / 広島 082(273)0202 / 福岡 092(441)5637

出張所 TEL / 四国 087(885)8494