

タイロッド・ボールジョイントブラー(BJU-1945)取扱説明書

この度は **KTC** タイロッド・ボールジョイントブラーをご購入頂きありがとうございます。本製品をより安全により適切にご使用して頂く為に、取扱説明書をご使用前に必ずお読み下さい。(この取扱説明書は製品と一緒に保管して下さい)

本製品は、軽、小型乗用車及び小型貨物車のステアリングリンケージ(リレーロッド、タイロッド、タイロッドエンド、ピットマンアーム等)のボールジョイントを分解する専用工具です。

取扱上の注意



注意

- 工具は本来の使用目的以外には使用しないで下さい。
- 割れ、欠け、磨耗、変形等の異常が見られた場合は使用しないで下さい。
- 改造しないでください。加熱、加工した場合は著しく品質の低下を招きます。
- ハンマー等でたたいて衝撃を与えないで下さい。
- 作業前にスクリーボルトのネジ部にグリスを塗ってください。
- インパクトレンチは使わないでください。
- ボールジョイントが抜けた瞬間、大きな音と共にジョイントが飛んだりブラーが落ちる事がありますので、脱落防止ヒモは必ず付けてください。

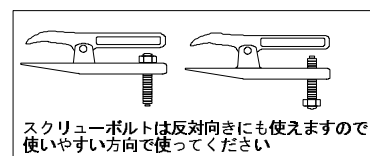
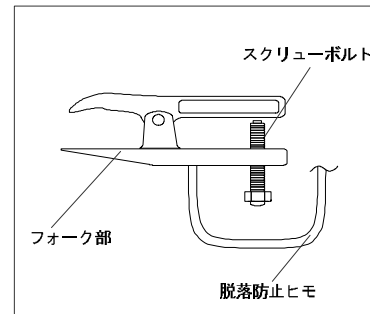

作業方法

(注) 作業前にタイロッド・ボールジョイントブラーのスクリーボルトにグリスを塗布してください。

ボールジョイントを止めているナットの割ピンを抜き、ナットを緩めます。この時、ジョイントの「抜けしろ」分の隙間をあけておいてください。(図1)

ブーツを押さえ、ロッドとの間にブラーの先端部を押し込みます。硬いブーツはブーツを傷つけないように縮めてから、隙間に押し込んで下さい。(図2)

フォーク部の奥まで確実に押し込み、スクリーボルトを手で締め込んでブラーをセットし、脱落防止ヒモをシャーンなどの安全な場所にしっかりと縛りつけます。(図3)

ブラーを保持し、ボールジョイントが抜けるまで、めがねレンチ等でスクリーボルトを締め込みます。(図4)

ボールジョイントが抜けた後、ナットを外せばジョイントが取り外せます。

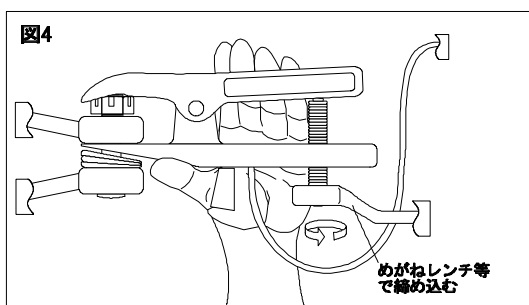
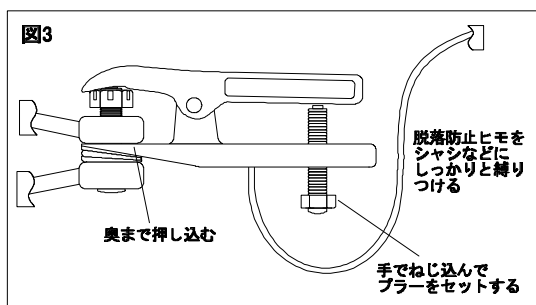
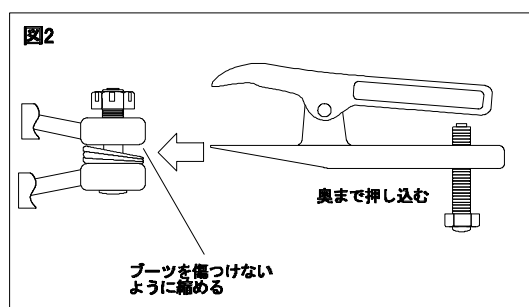
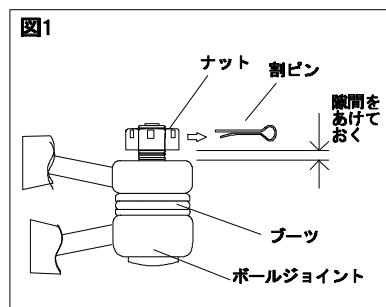

製造国：日本国 製造業者の名称・所在地：京都機械工具株式会社 〒613-0034 京都府久世郡久御山町佐山新開地 128 番地
TEL:0774-46-3725 FAX:0774-46-5054 URL <http://www.kyototool.co.jp/>

本製品の問い合わせは、最寄りの下記営業所までお寄せください。

支店 TEL / 東京 03(3752)2261 / 名古屋 052(882)6671 / 近畿 0774(46)3711

営業所 TEL / 札幌 011(824)0765 / 仙台 022(231)6322 / 関東 048(854)3213 / 金沢 076(291)4546 / 広島 082(273)0202 / 福岡 092(441)5637

出張所 TEL / 四国 087(885)8494