

# 爪式クランクプーリー(AE11)取扱説明書

この度は **KTC** 爪式クランクプーリーをご購入頂きありがとうございます。  
 本製品をより安全により適切にご使用して頂く為に、取扱説明書をご使用前に必ずお読み下さい。  
 (この取扱説明書は製品と一緒に保管して下さい)

本製品はサービスタップの無いクランクプーリーの抜取り専用工具です。他用途には使用しないでください。  
 本製品は、弊社CPU13クランクプーリーと組み合わせて使用します。単品では使用できません。

## 注意



注意

- この取扱説明書と共に、CPU13(クランクプーリー)の説明書をよく読んでからご使用ください。
- クランクプーリーにサービスタップ(作業用ねじ穴)のあるものには使用しないでください。サービスタップ付のクランクプーリーの脱着には弊社CPH1(クランクプーリーホルドプレート)をお使いください。
- 外周溝部とボス部の間にトーショナルダンパーラバーがあるクランクプーリーには使用しないで下さい。
- 注油指示箇所にリチウム系グリースが塗布されていることを確認して下さい。必要があればリチウムグリースを適量塗布して下さい。
- 本製品と車両との間に手や、体の一部を挟まぬよう注意して下さい。
- 作業前にファンシュラウド、クーリングファン等を取り外し、作業空間を確保してください。
- センターボルトに触れないで下さい。
- 落としたり、上に物を置かないで下さい。
- 分解しないで下さい。
- 水分、薬品、鉄粉、砂塵等が付着しないよう使用及び保管して下さい。
- KTCクランクプーリー倍力レンチAE-10は本製品と同時に使用できません。

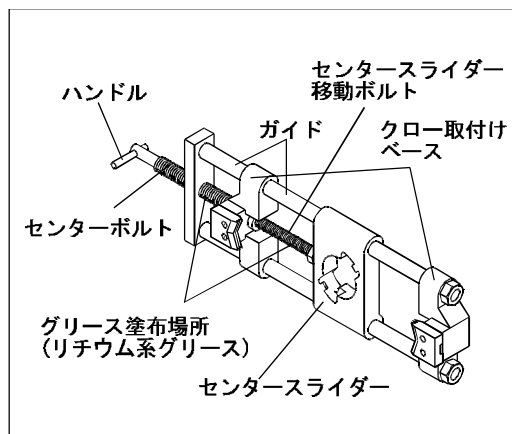

## 適用確認

小型車から普通乗用車、小型トラックまでのサービスタップの無いクランクプーリーの取り外し  
 (トーショナルダンパーラバーを破壊しない構造のもの)

## 入組確認

開梱後、以下の内容を確認してください。

AE11(爪式クランクプーリーホルドプレート)入組

イラスト	品名	数量	イラスト	品名	数量
	爪式クランクプーリーホルドプレート	1		Vプーリー用クロー	2
	Vリブプーリー用クロー	2		ボルト (M5×0.8 首下 12mm)	4本

## 作業方法

自動車メーカーの指示する作業方法に従い、クランクプーリーロックボルトを外します。

プーリーに合ったクローを選択し4mmの六角レンチで取付けます。(図1)

### 【注意】

- クランクプーリーの溝形状に適合するクローを選択し、使用してください。

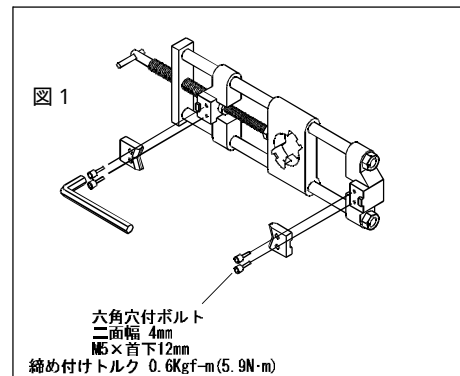

ハンドルを回転させ、プーリーにブラーを装着します。(図2)

### 【注意】

- 段違いにならないようにクランクプーリーのベルト溝へクローを掛けて下さい。特にVリブプーリーに使用される場合は注意して下さい。
- センターボルトの締め込みは、本製品とクランクプーリーがガタつかない程度に、軽く締めてください。
- センターボルト頭部のマイナス溝は早回し専用です。本締めは必ずセンターボルトのハンドルを回して下さい。
- 締め過ぎはプーリー破損の原因になります。

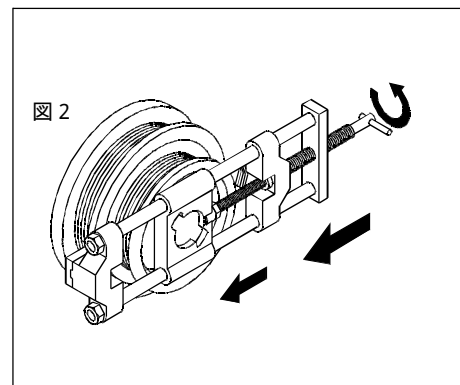

クランクプーリーブラーCPU13を装着し、ブラーを引き抜きます。(図3)

### 【注意】

- 作業の詳細はCPU13の取扱説明書をよくお読みください。

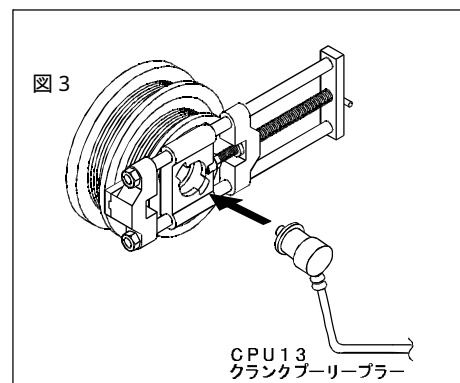

## その他

補給部品としてクローを販売しています。

品名	品番	入組	数量
Vリブプーリー用クローセット	AE11-1	Vリブプーリー用クロー	2
		ボルト M5X0.8 首下 12mm	4
Vプーリー用クローセット	AE11-2	Vプーリー用クロー	2
		ボルト M5X0.8 首下 12mm	4

クロー取付ボルトは市販の六角穴付きボルト(CPS、キャップスクリュー)が代用可能です。紛失された場合は、最寄りのDIY店、ねじ販売店にて購入されると便利です。下記のボルトをお求め下さい。

六角穴付ボルト JIS規格品  
M5×ピッチ0.8mm 首下12mm(熱処理済み)

製造国：日本国 製造業者の名称・所在地：京都機械工具株式会社 〒613-0034 京都府久世郡久御山町佐山新開地128番地  
TEL:0774-46-3725 FAX:0774-46-5054 URL <http://www.kyototool.co.jp/>

本製品の問い合わせは、最寄りの下記営業所までお寄せください。

支店 TEL/東京03(3752)2261 / 名古屋052(882)6671 / 近畿0774(46)3711

営業所 TEL / 札幌011(824)0765 / 仙台022(231)6322 / 関東048(854)3213 / 金沢076(291)4546 / 広島082(273)0202 / 福岡092(441)5637

出張所 TEL / 四国087(885)8494